

Уничтожители бумаг
Asiakirjatuhoajat
Niszczarki dokumentów
Destruidoras de documentos

RUS Инструкция по
эксплуатации
FIN Käyttöohjeet
PL Instrukcja obsługi
P Manual de instruções

IDEAL 2245
IDEAL 2245 CC



IDEAL 2265
IDEAL 2265 CC



- RUS** Krug + Priester GmbH + Co. KG, Balingen garantiert по меньшей мере 15 лет с даты производства доступность запасных частей для уничтожителей бумаги. Для уровней секретности P-1 - P-5 (согласно DIN 66399) Krug + Priester предоставляет пожизненную гарантию против любых повреждений режущих валов (см страницу 3) при условии нормального использования. Для уровней секретности P-6 - P-7 (according to DIN 66339) Krug + Priester предоставляет гарантию на 2 года против любых повреждений режущих валов при условии нормального использования.
- FIN** Krug & Priester GmbH & Co. KG, Balingenista, takaa paperisilppureiden varaosien saatavuuden vähintään 15 vuotta valmistuspäivästä. Krug & Priester myöntää elinikäisen takuun kaikista murtumista leikkuuterille (kts sivu 3) normaali käytössä, turvatasoissa P-1 – P 5 (DIN 66399) Krug & Priester myöntää 2 vuoden takuun kaikista murtumista leikkuuterille (kts sivu 3) normaali käytössä, turvatasoissa P-6 ja P 7 (DIN 66399). Katso määritelmä normaali käyttö.
- PL** Krug & Priester GmbH & Co. KG, Balingen gwarantuje na okres minimum 15 lat od daty produkcji dostępność części zamiennych dla zakupionego modelu niszcarki. Dla poziomu bezpieczeństwa od P-1 do P 5 (zgodnie z normą DIN 66399) Krug & Priester udziela dożywotniej gwarancji na noże tnące (patrz strona 3 definicja normalnego użytkowania). Dla poziomu bezpieczeństwa od P-6 i P-7 (zgodnie z normą DIN 66339) Krug & Priester udziela 2 letniej gwarancji na noże tnące (patrz strona 3 definicja normalnego użytkowania).
- P** Krug & Priester GMBH & Co. KG, Baligen garante 15 anos pelo menos, da data de produção, a disponibilidade de peças para esta destruidora de papel. Para níveis de segurança P-1 a P-5 (de acordo com a norma DIN 66399) Krug & Priester concede uma garantia vitalícia contra quebra dos cortantes (ver pagina 3) tendo em conta uma normal utilização. Para níveis de segurança P-6 a P-7 (de acordo com a norma DIN 66339) Krug & Priester concede uma garantia de 2 anos contra quebra dos cortantes, ver definição de normal utilização.

- Условия для нормального использования •
- Normaalikäytön määritelmä • Zasady użytkowania •
- Definição de uso normal •



RUS Условия для нормального использования:

1. Этот уничтожитель предназначен для уничтожения бумаги.
2. Режущие оси, которые сделаны из специальной высокопрочной стали, не повреждаются малым количеством бумажных скрепок и скоб.
3. В зависимости от размера фрагмента, производимого режущей головой, малое количество CD дисков, DVD дисков, кредитных карт, визитных карт, дискет может быть частично уничтожено. Определить, подходит ли Ваш уничтожитель для уничтожения данных носителей информации, можно на сайте **www.ideal.de**

FIN Normaalikäytön määritelmä:

1. Tämä paperintuhooja soveltuu paperin tuhoamiseen.
2. Erikoisteräksestä valmistetut leikkuuterät eivät vaurioidu pienistä määristä klemmareita tai niittejä.
3. Riippuen tuotetun silpun koosta, pienet määrät CD:itä, DVD:itä, luottokortteja, asiakaskortteja sekä levykkeitä voidaan osittain tuhota. Selvittääksesi voiko tuhoajallasi tuhota ko. tietovälineitä, käy osoitteessa **www.ideal.de**

PL Zasady użytkowania

1. Niszczarka służy do niszczenia papieru
2. Wykonane ze specjalnie hartowanej stali noże tnące są odporne na niewielką ilość zszywaczy i spinaczy biurowych.
3. W zależności od modelu niszczarki, istnieje możliwość częściowego niszczenia niewielkich ilości płyt CD, DVD, kart kredytowych oraz dyskietek. Aby sprawdzić, jakie modele są do tego przystosowane, sprawdź **www.ideal.de**

P Definição de uso normal:

1. Esta destruidora é adequada à destruição de papéis.
2. Os cortantes feitos de aço inoxidável especial não são afectados pelas pequenas quantidades de clips e agrafos.
3. Dependendo do tipo de destruidora, podem ser parcialmente destruídas pequenas quantidades de CD'S/DVD'S/Cartões de crédito/ Disquetes. Para ver qual a capacidade da sua destruidora por favor consultar **www.ideal.de**.

- Меры предосторожности • Turvallisuusohjeita •
- Środki bezpieczeństwa • Normas de segurança •

IDEAL 2245 • IDEAL 2265



- D** Bitte lesen Sie vor Inbetriebnahme der Maschine unbedingt diese Betriebsanleitung und beachten Sie die Sicherheitshinweise. Die Betriebsanleitung muss jederzeit verfügbar sein.
- GB** Please read these operating instructions before putting the machine into operation and observe the safety precautions. The operating instructions must always be available.
- F** Nous vous prions de lire attentivement le mode d'emploi avant d'utiliser la machine, et attirons votre attention sur les consignes de sécurité. Les instructions d'utilisation et les consignes de sécurité doivent toujours être disponibles. Les instructions d'utilisation et les consi.
- NL** Leest u voor de ingebruik name van het apparaat a.u.b. deze gebruiksaanwijzing goed door en neemt u de veiligheidsinstructies n acht. De gebruiksaanwijzing en de veiligheids-voorschriften moeten altijd binnen handbereik zijn.
- I** Per favore legga questo manuale di istruzione prima di mettere in funzione il distruggidocumenti e osservi le regole di sicurezza. Le istruzioni d'uso devono essere sempre disponibili.
- E** Le recomendamos lea las instrucciones antes de poner en funcionamiento esta máquina y cumpla las normas de seguridad. Las instrucciones de servicio y seguridad deben estar siempre disponibles.
- S** Läs igenom denna bruksanvisning innan ni startar maskinen. Var noga med säkerhetsföreskrifterna. Instruktionsmanualen måste alltid finnas tillgänglig.
- FIN** Lue nämä käyttö-ohjeet läpi ennenkuin käynnistät laitteen ! Noudata turvaohjeita. Käyttöohjeiden on oltava aina saatavilla.
- N** Lees gjennom denne bruksanvisningen før De tar i bruk maskinen Vær oppmerksom på sikkerhetsforskriftene. Operatørmanualen må alltid være tilgjengelig.
- PL** Proszę uważnie przeczytać instrukcję obsługi przed uruchomieniem urządzenia i stosować się do przepisów bezpieczeństwa. Instrukcje obsługi muszą być zawsze dostępne.
- RUS** Пожалуйста, прочитайте инструкцию по эксплуатации перед установкой аппарата, соблюдайте технику безопасности. Инструкция по эксплуатации должна находиться в доступном для пользователя месте.
- H** A gép üzembe helyezésé előtt figyelmesen olvassa el a kezelési utasítást és tartsa be a biztonsági előírásokat. A kezelési utasításnak mindig elérhetőnek kell lennie.
- TR** Lütfen makineyi çalıştırmadan önce bu kullanma talimatlarını dikkatli bir şekilde okuyunuz ve belirtilen güvenlik önlemlerine uyunuz. Kullanma Talimatları her zaman kullanıma hazır olmalıdır.
- DK** Før installation af maskinen bedes De venligst læse brugervejledningen og være opmærksom på sikkerhedsanvisningerne. Brugervejledningen skal altid være tilgængelig.
- CZ** Prosim přečtete si instrukce k obsluze a dodržujte bezpečnostní upozornění. Návod k obsluze musí být vždy dostupný.
- P** Por favor leiam o manual de instruções antes de colocar a máquina em operação e vejam as precauções de segurança. As instruções de operação deverão estar sempre disponíveis.
- GR** ΠΑΡΑΚΑΛΩ ΔΙΑΒΑΣΤΕ ΤΙΣ ΟΔΗΓΙΕΣ ΧΡΗΣΕΩΣ ΚΑΙ ΤΙΣ ΠΡΟΦΥΛΑΞΕΙΣ ΑΣΦΑΛΕΙΑΣ ΠΡΙΝ ΒΑΛΕΤΕ ΤΟ ΜΗΧΑΝΗΜΑ ΣΕ ΛΕΙΤΟΥΡΓΙΑ. ΟΙ ΟΔΗΓΙΕΣ ΧΡΗΣΗΣ ΠΡΕΠΕΙ ΝΑ ΕΙΝΑΙ ΠΑΝΤΑ ΔΙΑΘΕΣΙΜΕΣ.
- SLO** Prosim preberite navodila za uporabo ter upoštevajte varnostna opozorila preden zaženete napravo. Navodila naj bodo vedno pri roki.
- SK** Starostlivo si preštudujte tento návod na obsluhu pred uvedením stroja do prevádzky a najmä bezpečnostné predpisy. Držte tento návod na obsluhu na dostupnom mieste.
- EST** Palun lugege enne masina käivitamist käesolevat kasutusjuhendit ning järgige ohutusnõudeid. Kasutusjuhend peab alati käepärast olema.
- CHI** 使用機器前，請閱讀此操作指引，並留意安全守則
- UAE** 操作手册必须是经常可用的。
والإمان والوقاية تعليمات ملاحظة نرجو كما الماكينة بتشغيل البدء قبل التشغيل تعليمات قراءة نرجو لا بد من وجود تعليمات التشغيل دائما



- D** Keine Bedienung durch Kinder!
GB Children must not operate the machine!
F Pas d'utilisation par un enfant!
NL Geen bediening door kinderen!
I Non lasciare utilizzare il tagliacarte a bambini!
E No dejar que la utilicen los niños!
S Installera maskinen utom räckhåll för barn!
FIN Asentakaa laite lasten ulottumattomiin!
N Installer maskinen utenfor rekkevidde for barn!
PL Dzieciom nie wolno obsługiwać urządzenia!
RUS Не допускайте детей к пользованию аппаратом!
H Gyerekek a gépet nem kezelhetik
TR Makinayı Çocuklar Kullanmamalıdır.
DK Må kun betjenes af voksne
CZ Stroj nesmí být obsluhován dětmi!
P As crianças não devem trabalhar com a máquina!
GR ΑΠΑΓΟΡΕΥΕΤΑΙ Η ΧΡΗΣΗ ΑΠΟ ΠΑΙΔΙΑ.
SLO Otroci ne smejo uporabljati naprave
SK So strojom nesmú pracovať deti!
EST Lapsed ei tohi masinat kasutada!
CHI 勿让儿童使用机器!
UAE يجب على الأطفال عدم تشغيل الماكينة.



- D** Nicht in das Schneidwerk greifen!
GB Do not reach into the feed-opening of the cutting head!
F Ne pas introduire les mains dans le bloc de coupe!
NL Blijf buiten het bereik van de invoeropening!
I Non toccare il meccanismo di taglio (apertura di alimentazione)!
E No introducir la mano en la abertura de alimentación del cabezal de corte!
S Använd inte fingrarna i öppningen till skärverket!
FIN Älkää työntäkö sormia teräpakkkaan!
N Bruk ikke fingrene i åpningen til skjæreverket!
PL Nie wkładać rąk pomiędzy głowicę tnącą!
RUS Не допускайте попадания рук в приемное отверстие режущей головки!
H Ne nyúljon a vágószerkezetbe!
TR Lütfen kesici kafaların çekme sürme ağızlarına dokunmayınız.
DK Hold fingere væk fra åbningen til skjæreværket
CZ Nesahejte do vstupní šterbiny a nedotýkejte se řezacího mechanismu!
P Não mexer dentro da abertura de alimentação da cabeça de corte!
GR ΜΗΝ ΑΓΓΙΖΕΤΕ ΤΟΥΣ ΚΥΛΙΝΔΡΟΥΣ ΚΟΠΗΣ.
SLO Ne vtikajte prstov v odprtino rezalne glave
SK Nezasahujte rukami do priestoru medzi nožmi v rezacej hlave!
EST Ärge pange kätt lõikepea sõõduavasse!
CHI 机器操作时，切勿接触刀头入口!
UAE لا يجب الوصول أبداً إلى فتحة التغذية الخاصة برأس القطع.



IDEAL 2245 • IDEAL 2265



- D** Vorsicht bei langen Haaren!
GB Long hair can become entangled in cutting head!
F Attention aux cheveux longs !
NL Pas op met lang haar!
I Capelli lunghi possono entrare nella testa di taglio!
E Tener cuidado con el cabello largo puede enredarse en el cabezal de corte!

- S** Undvik långt hår i närheten av skärverket!
FIN Varokaa pitkien hiusten joutumista teräpakkaan !
N Vær forsiktig med langt hår i nærheten av skjæreverket!
PL Uwaga na długie włosy!

- RUS** Избегайте попадания длинных волос в механизм аппарата!

- H** Vigyázzon a hosszú hajra!
TR Uzun saçlara dikkat. Kesici kafalar tarafından içeri çekilebilir.
DK Undgå langt hår i nærheden af skæreværket
CZ Dlouhé vlasy mohou být zachyceny a vtaženy do řezacího mechanismu!

- P** O cabelo comprido pode ficar preso na cabeça de corte!
GR ΚΡΑΤΕΙΣΤΕ ΜΑΚΡΙΑ ΑΠΟ ΤΗΝ ΕΙΣΟΔΟ ΤΡΟΦΟΔΟΣΙΑΣ.
SLO Pazite da dolgi lasje ne pridejo med rezalne nože!
SK Dajte pozor, aby sa do rezacej hlavy nedostali dlhé vlasy !

- EST** Pikad juuksed võivad lõikepeasse kinni jääda!

- CHI** 切勿让长头发接近刀头!

- UAE** يجب الحذر من أن الماكينة قد تلتقط الشعر الطويل.



- D** Vorsicht bei Krawatten und langen Kleidungsstücken!
GB Take care of ties and other loose pieces of clothing!
F Attention au port de cravates et autres vêtements flottants !
NL Let op met stropdassen en andere losse kledingdelen!
I Attenzione alle cravatte e altre parti sporgenti di stoffa!
E Tener cuidado con las corbatas y todo tipo de prendas sueltas!

- S** Var aktsam med slipsar och andra lösa delar av klädsen!
FIN Varokaa solmiotanne ja muita pitkiä vaatekappaleitanne !
N Vær forsiktig med slips og løse klesplagg!

- PL** UwagaŃ na krawaty i inne luźne części garderoby!

- RUS** Остерегайтесь попадания галстука и других частей одежды!

- H** Vigyázzon a nyakkendőre és a logó ruházatra!
TR Lütfen Gravatt ve uzun giysi uzantılarına dikkat ediniz.
DK Undgå løse eller hængene klæder i nærheden af skæreværket

- CZ** Pozor na kravaty a volné souásti oděvu!

- P** Cuidado com as gravatas ou outro tipo de roupa solta!

- GR** ΚΡΑΒΑΤΕΣ, ΚΡΕΜΑΣΤΑ ΡΟΥΧΑ ΚΑΙ ΚΟΣΜΗΜΑΤΑ.

- SLO** Pazite na kravato ali druge dele obleke, da ne pridejo med rezalne nože!

- SK** Dajte pozor, aby sa do rezacej hlavy nedostali kravaty resp. dlhé visiace predmety !

- EST** Olge ettevaatlik lipsude ja muude lahtiste riideesemetega!

- CHI** 小心领带和其它宽松衣物!

- UAE** ينبغي توخي منتهى الحذر عند وجود أربطة العنق أو غيرها من قطع الملابس المتدلية.



- Меры предосторожности • Turvallisuuohjeita •
- Środki bezpieczeŃstwa • Normas de segurana •

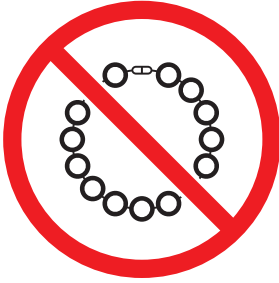

- D** Vorsicht bei Schmuck!
- GB** Be careful of loose jewellery!
- F** Attention au port de bijoux !
- NL** Let op met halskettingen en andere juwelen!
- I** Attenzione ai gioielli!
- E** Tener cuidado con las joyas!
- S** Var aktsam med lst hngande smycken!
- FIN** Varokaa korujen joutumista terpakkaan!
- N** Vr forsiktig med lsthengende smykker!
- PL** OstroŹnie z biŹuteri!
- RUS** Будьте осторожны с длинными свисающими украшениями!
- H** Vigyzzon az kszerekkel!
- TR** Mcevherlerinizin uzun paralarına dikkat ediniz.
- DK** Undg lse smykker i nrheden af skrevrket
- CZ** Pozor na voln Źperky!
- P** Cuidado com os colares!
- GR** ΚΙΝΔΥΝΟΣ ΤΡΑΥΜΑΤΙΣΜΟΥ.
- SLO** Pazite da nakit ne pade med rezalne noŹe!
- SK** Dajte pozor, aby sa dorezacej hlavy nedostali retiazky a podobn visiace predmety !
- EST** Olge ettevaatlik liikuvate ehetege!
- CHI** 注意所佩带饰物!
- UAE** ﺑﯩﻨﻐﯩ ﺗﯘﺧﯩ ﻣﻨﺘﻪﻳﯩ ﺍﻟﺤﺰﺭ ﻋﻨﺪ ﻭﺟﯘﺩ ﺳﻼﺳﻞ ﺍﻟﻤﺠﯘﻫﺮﺍﺕ ﺍﻟﻤﺘﺪﯨﻠﯩﻴﻪ ﻭ ﻏﯩﺮﻫﺎ.

- Меры предосторожности • Turvallisuusohjeita
- Środki bezpieczeństwa • Normas de segurança

IDEAL 2245 • IDEAL 2265

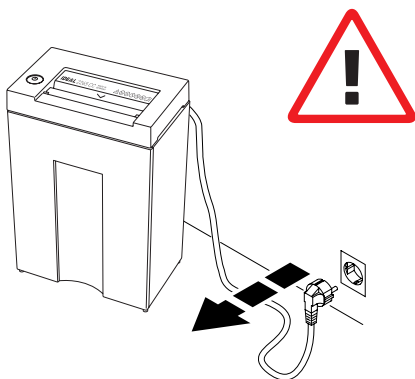

RUS Перед тем, как чистить shredder, выньте шнур питания из розетки!
He osuustevälyte samostojatelnyj remont shreddera! (см. стр. 25).

FIN Ota töpseli pois seinästä ennenkuin puhdistat laitteen! **Älä tee itse mitään korjauksia tuhoajaan!** (Katso sivu 25).

PL Wyjąć wtyczkę przed przystąpieniem do czyszczenia maszyny!
Nie wykonywać żadnych napraw niszcarki dokumentów!
 (Zobacz strona 25).

P Retirar a ficha de electricidade antes de limpar a máquina! **Não efectuar qualquer tipo de reparação na destruidora de papel** (consultar a página 25).

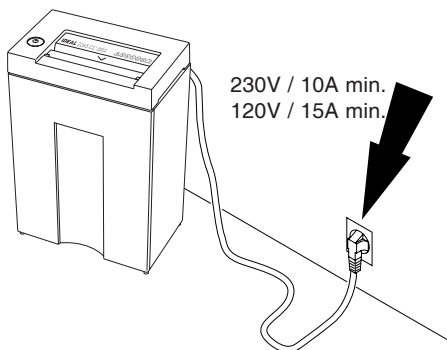



RUS Обеспечьте свободный доступ к розетке

FIN Varmista, että virta pääsee kulkemaan vapaasti

PL Zapewnić swobodny dostęp do gniazda zasilającego

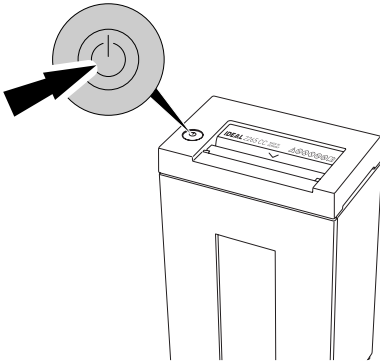
P Certificar-se que existe acesso livre à ficha.





RUS Машина автоматически переходит в режим ожидания через 30 минут. Машина может быть выключена в любое время, удерживая выключатель  в течение 2 секунд. Зеленый светодиод  не горит. Не будет никакого потребления электроэнергии.

В течение 30 минут уничтожитель бумаги потребляет следующее количество энергии:

IDEAL 2245 0,135 Wh

IDEAL 2265 0,135 Wh

FIN Automaattinen valmiustila, joka kytkeytyy pois 30 min. päästä. Vihreä LED  merkkivalo ei pala. Laite voidaan sammuttaa milloin tahansa painamalla  painiketta 2 sekunnin ajan.



Vihreä LED  merkkivalo ei pala. Virran sammutuksen jälkeen energiankulutusta ei enää ole.

Tällöin ei ole enää virrankulutusta.

Tänä 30 minuutin aikana paperisilppuri käyttää Wh energiaa

IDEAL 2245 0,135 Wh

IDEAL 2265 0,135 Wh

PL Automatyczny przycisk stanu gotowości wyłącza urządzenie po 30 minut. Urządzenie może być wyłączone w każdej chwili. Przyciśnij przycisk  i przytrzymaj przez 2 sekundy. Gaśnie zielona dioda LED . Urządzenie wyłączy się i nie będzie pobierało już energii. Brak zużycia energii. W okresie 30 minut od braku aktywności niszczarki będzie ona zużywać następującą ilość Wh energii.

IDEAL 2245 0,135 Wh

IDEAL 2265 0,135 Wh

- Меры предосторожности • Turvallisuuohjeita •
- Środki bezpieczeŃstwa • Normas de segurança •

IDEAL 2245 • IDEAL 2265

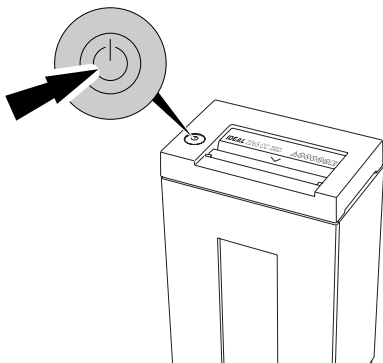

- P** Inicia automaticamente quando o papel é inserido. O standby automático que desliga depois de 30 minutos. A máquina pode ser desligada a qualquer momento pressionando o interruptor durante 2 segundos. O indicador LED  verde apaga-se. Não haverá mais consumo de energia. Não vai mais existir consumo de energia. Entre estes 30 minutos a destruidora de papel, usa o seguinte watt/hora energia.

IDEAL 1126 0,135 Wh

IDEAL 1128 0,135 Wh

- Меры предосторожности • Turvallisuuohjeita •
- Środki bezpieczeŃstwa • Normas de segurança •

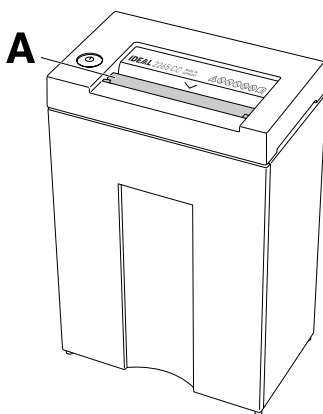

RUS Не работайте на аппарате без шторки безопасности **(A)**.

FIN Älä käytä laitetta ilman turvaläppää **(A)**.

PL Nie wolno obsługiwać urządzenia bez zamontowanej klapki bezpieczeŃstwa **(A)**.

P Não operar com a máquina sem a portinhola de segurança **(A)**.

IDEAL 2245 • IDEAL 2265

IDEAL 2245

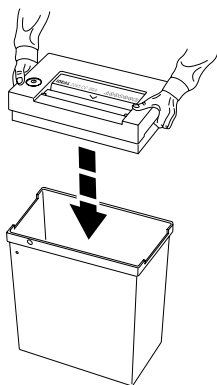

IDEAL 2265

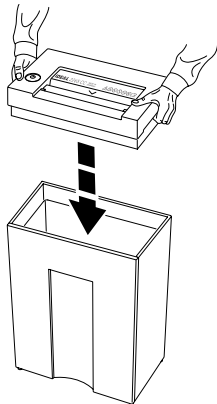

RUS Установите механизм на корпус аппарата.

FIN Aseta laite silppusäiliön päälle.

PL Ustawić zespół tnący na koszu.
Uwaga na palce.

P Colocar a máquina em cima do.

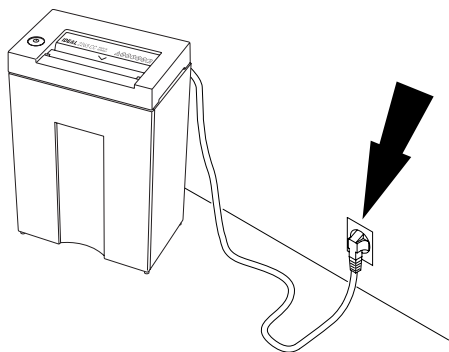



RUS Закройте дверцу и подключите питание.



FIN Sulje silppusäiliön ovi ja kytke virtajohto pistorasiaan.

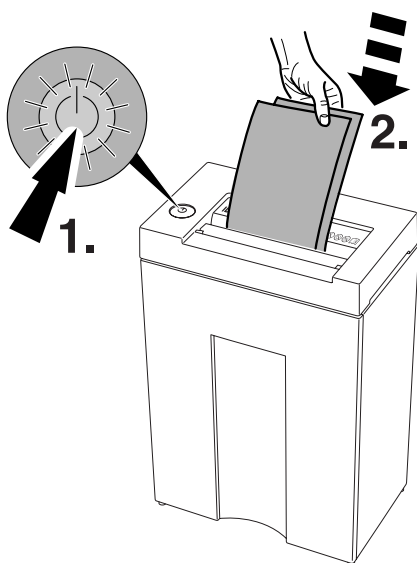



PL Zamknąć drzwiczki. Włożyć wtyczkę do gniazda zasilającego.

P Fechar a porta. Ligar a máquina na ficha.







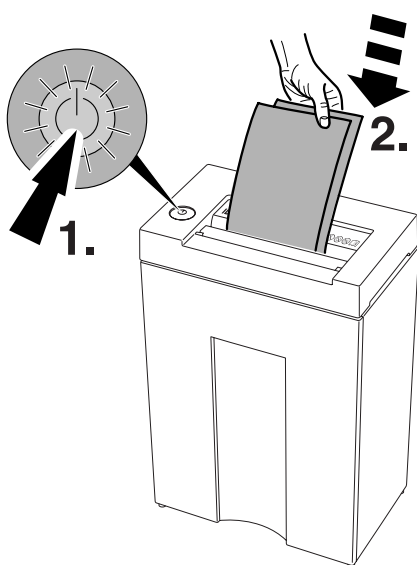

RUS Нажмите включатель  (1.) быстрым нажатием загорится зеленый светодиод, машина снова готова к работе. Машина автоматически начнет работать, если поместить бумагу в приемный слот.

Нажмите и удерживайте включатель (1.). Машина начинает работу и удаляет оставшиеся в приемном отверстии остатки бумаги без контакта со световым датчиком, затем машина автоматически начинает работу, когда вставляется бумага. Машина автоматически переходит в режим ожидания через 30 минут. Машина может быть выключена в любое время, удерживая выключатель  в течение 2 секунд. Зеленый светодиод  не горит. Не будет никакого потребления электроэнергии.

FIN Paina keinukytkintä  (1.) kevyesti. Vihreä merkkivalo Z ilmoittaa laitteen toimintavalmiuden . Laite käynnistyy automaattisesti paperia syötettäessä. Paina ja pidä kytkintä (1.) alhaalla. Kone käynnistyy ja silppuaa loput paperit syöttöaukossa, kone käynnistyy myöhemmin automaattisesti kun syötetään paperia. Automaattinen valmiustila, joka kytkeytyy pois 30 min. päästä. Vihreä LED  merkkivalo ei pala. Laite voidaan sammuttaa milloin tahansa painamalla  painiketta 2 sekunnin ajan. (Ei mahdollista kun kone on peruutustilassa) Vihreä LED  merkkivalo ei pala. Virran sammutuksen jälkeen energiankulutusta ei enää ole.



- PL** Szybko przyciśnij przełącznik klawiszowy  (1.). Zielona lampka informuje, że urządzenie jest gotowe do pracy . Uruchomienie następuje automatycznie po wprowadzeniu dokumentów do otworu wejściowego. Przyciśnij i przytrzymaj przełącznik. (1.) Urządzenie uruchomi się i zniszczy pozostały papier znajdujący się w szczeliny wlotowej, bez kontaktu z wisk [wiatBa, nast'pnie zadziaBa automatyczny start urządzenia, gdy zostanie podany papier. Automatyczny przycisk stanu gotowości wyłącza urządzenie po 30 minut. Urządzenie może być wyłączone w każdej chwili. Przyciśnij przycisk  i przytrzymaj przez 2 sekundy. (Nie jest to możliwe, gdy urządzenie jest w trybie rewersu). Gaśnie zielona dioda LED . Urządzenie wyłączy się i nie będzie pobierało już energii.
- P** Pressionar rapidamente o botão  (1.) : a luz verde está ligada, a máquina está agora preparada para funcionar. Inicia automaticamente quando o papel é inserido. Manter primido o botão (1.) Máquina começa a destruir o papel que ficou retido nos cortantes, sem emitir qualquer luz, a máquina voltará a funcionar assim que colocarmos novamente papel. O standby automático que desliga depois de 30 minutos. A máquina pode ser desligada a qualquer momento pressionando o interruptor durante 2 segundos. (Não é possível quando a máquina) O indicador LED  verde apaga-se. Não haverá mais consumo de energia.

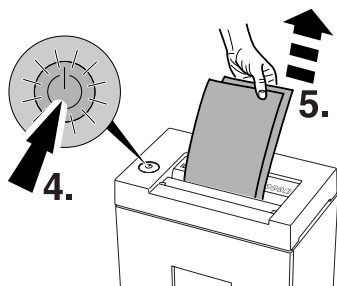
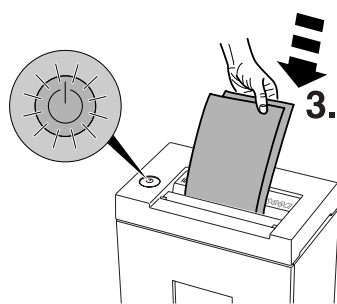
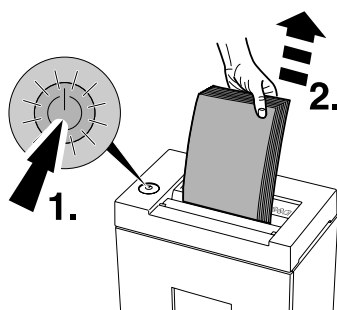
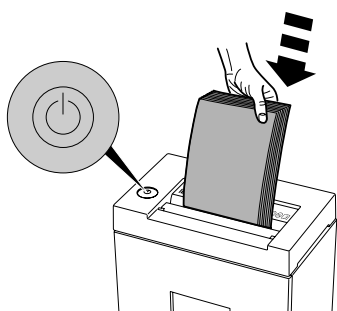

RUS Останавливается автоматически при превышении количества уничтожаемой бумаги.

→ Реверс включается автоматически, если произошел затор бумаги. Нажмите кнопку «ON/OFF»  загорится красный светодиод (1.), удалите бумагу (2.) и снова подайте бумагу в меньших количествах (3.).

Замятие бумаги:

Нажмите зеленую кнопку, машина останавливается и цвет индикатора меняется на красный. Нажмите красную кнопку (4.). Машина переходит в режим реверс и кнопка загорится зеленым. Удалите бумагу (5.). Машина готова для работы.

FIN Laite pysähtyy itsestään liian montaa paperia syötettäessä kerralla.

→ Laite syöttää paperit itsestään takaisin, jos silppuri tukkeutuu. (ON/OFF-Vorkoster  valot) (1.). Poista paperit (2.). Syötä paperit uudestaan, mutta pienempi määrä kerrallaan (3.).

Silppuamisen keskeyttäminen:

Paina vihreää kytkintä, kone pysähtyy ja painike muuttu punaiseksi. Paina punaista kytkintä vähän aikaa (4.), terät pyöriävät taaksepäin ja vihreä valo palaa. Poista paperi (5.) Kone on taas valmiina käyttöön.

PL Automatyczne zatrzymanie w wypadku wprowadzenia dużej ilości kartek papieru.

→ Automatyczne cofanie papieru. Przycisk ON/OFF,  zaświeci się czerwona (1.), usunąć papier (2.), dużą ilość papieru do niszczarki (3.).

Przerwanie procedury niszczenia:

Naciśnij zielony przycisk, urządzenie zatrzyma się i kolor przycisku zmieni się na czerwony. Naciśnij i przytrzymaj czerwony przycisk (4.) urządzenie zadziała w trybie rewersu a przycisk będzie migał na zielono. Wymij papier (5.). Urządzenie jest gotowe do działania.

IDEAL 2245 • IDEAL 2265

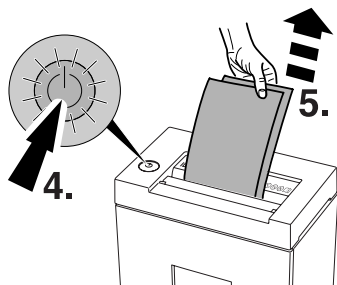
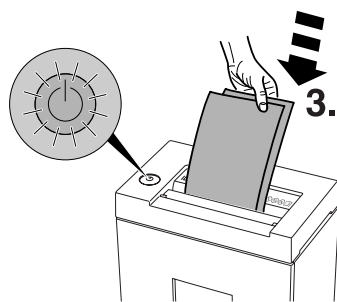
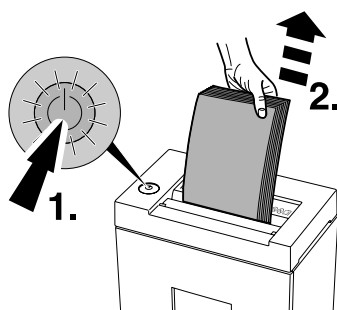
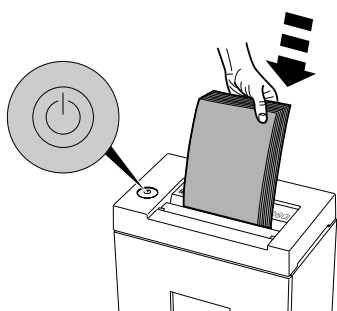

- P A máquina pára automaticamente se tiver demasiado or papel inserido.**
→ Retrocesso automático se o papel encravar (botão automático se o papel ON/Off ⏻ luzes) (1.). Retirar o papel (2.). Alimentar novamente o papel em pequenas quantidades (3.).
Procedimentos para interrupção da destruição:
Primir botão verde, a maquina pára e o botão muda de cor para vermelho. Primir o botão por algum tempo(4.) maquina começa a funcionar em sentido inverso e aparece no botão a luz verde. Remover papel (5.).
Maquina está pronta afuncionar.

IDEAL 2245

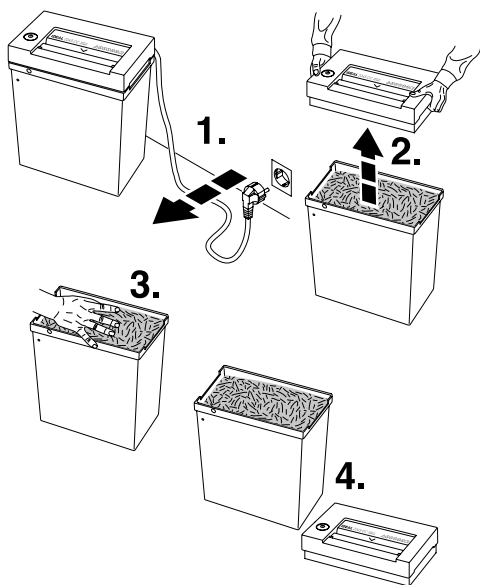

RUS Удалите содержимое коробки shreddера при ее заполнении. (Уровень заполнения можно увидеть в окошко (A), только на модели IDEAL 2265).

FIN Tyhjennä silppusäiliö kun se on täynnä. (Täyttötaso näkyy ikkunassa (A), vain ideal 2265).

PL Opróżnić pojemnik na ścinki po jego zapelnieniu (poziom zapelnienia jest widoczny w okienku (A), tylko IDEAL 2265).

P Esvaziar o recipiente das aparas quando está cheio (O nivel pode ser vista pela a janela (A) Só os modelos IDEAL 2265).

IDEAL 2265

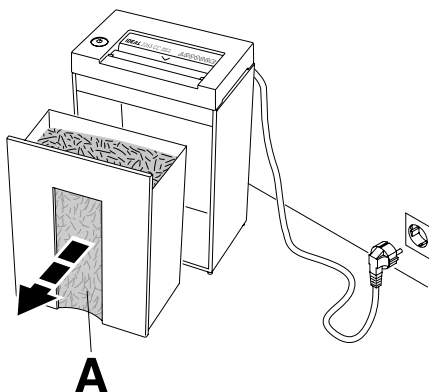

IDEAL 2245 • IDEAL 2265

**Параллельный рез/Suoraan leikkaavat/
 Cięcie paskowe/Corte em tiras**

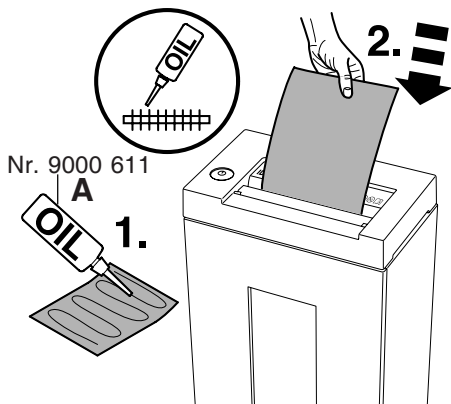

**Перекрестный рез/Ristiinkeikkaavat/
 Cięcie paskowo – odcinkowe/Corte em
 particulas**

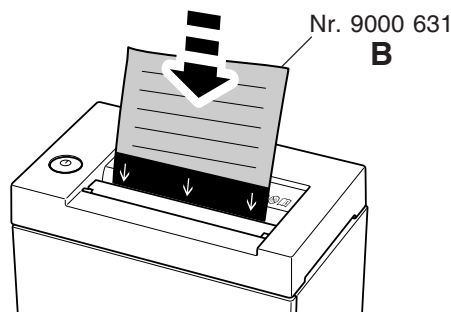

RUS В случае снижения Мы рекомендуем Вам смазывать машину каждый раз, когда опустошаете мешок, или когда количество листов, уничтожаемых шредером одновременно, уменьшается. (см. рисунок)

Если уничтожитель с параллельным резом, необходимо использовать масленку (A). Если уничтожитель с перекрестным резом используйте масленку или лист, пропитанный маслом (B) см. стр.26.

FIN On suositeltavaa, että teräpakka öljytään, jos laite hyväksyy ainoastaan hyvin pieniä paperimääriä kerrallaan tai kun silppusäiliö on tyhjenetty! (Katso kuva)

Suikaleikkaavilla käytä öljyä (A) Ristiinkeikkaavilla käytä öljyä tai öljyä paperit(B)

Tilausnumero katso sivu 26

PL Jeżeli wydajność niszczonych kartek papieru zmniejsza się lub po włożeniu pustego worka na ścinki, zaleca się naoliwienie noży tnących niszczarek! (zobacz rysunek).

Przy cięciu paskowym użyj olejarki (A). Przy cięciu paskowo-odcinkowym użyj olejarki lub kartki z olejem (B)

Zamówienie numer – patrz strona 26

P Se a capacidade de destruir diminuir ou depois de despejar o papel é recomendável lubrificar o bloco cortante (Veja imagem).

Com corte em tiras utilizar o óleo (A)

Com corte cruzado utilizar o óleo ou folhas de lubrificação (B)

A referência de encomenda dos produtos encontra-se na página 26

- Уход и чистка • Huolto ja puhdistus •
- Konserwacja i czyszczenie • Limpeza e manutenção •

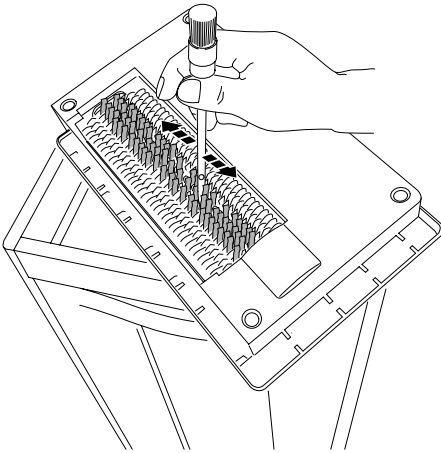

RUS Периодически очищайте режущий механизм аппарата.

- выньте шнур питания из розетки!
- Удалите бумажные обрезки при помощи кисти или щетки.

Избегайте травм!

FIN Puhdista paperin ulostuloalue teräpakassa määräajoin.

- irroita virtajohto
- puhdista paperijäänteet harjalla.

Varo loukkaantumista !

PL Od czasu do czasu przeczyszcć obszar wokół wylotu ściniek.

- Wyjąć wtyczkę przed przystąpieniem
- Usunąć resztki papieru przy pomocy szczotki

Można się skaleczyć!

P Limpar periodicamente a área de saída da

cabeça de corte.

- Desligar no fio da electricidade
- Retirar bocados de papel com uma escova

Perigo de ferimento!

- Возможные неисправности • Mahdolliset viat •
- Možliwe usterki • Possíveis falhas •

IDEAL 2245 • IDEAL 2265

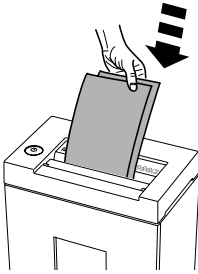

- RUS** Аппарат не включается
- FIN** Laite ei käynnisty
- PL** Urządzenie nie działa
- P** A máquina não funciona.

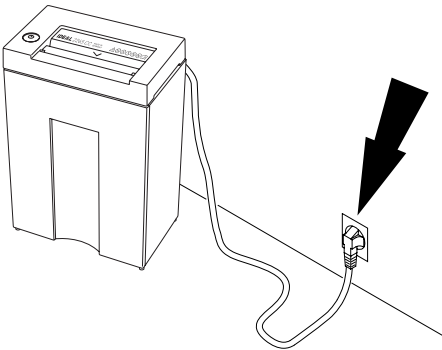

- RUS** Аппарат подключен к сети?
- FIN** Tarkista, että virtajohto kytketty pistorasiaan
- PL** Czy niszczarka jest podłączona do źródła zasilania?
- P** A máquina está ligada à corrente?

- Возможные неисправности • Mahdolliset viat •
- Možliwe usterki • Possíveis falhas •

A

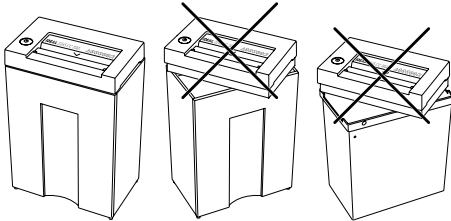

B

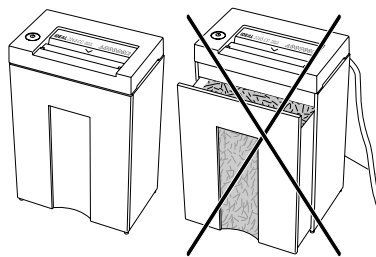

RUS Правильно ли установлена рабочая часть на основании? **(A)**
 Закрыт ли отсек для сбора мусора?
 (IDEAL 2265) **(B)**

FIN Onko laite asetettu oikein silppusäiliön
 (A) Onko silppusäiliö paikallaan?
 (IDEAL 2265) **(B)**





PL Głowica tnąca jest prawidłowo
 umieszczona na koszu ? **(A)**
 Kosz jest dosunięty?
 (IDEAL 2265) **(B)**

P A máquina está colocada
 correctamente no recipiente de
 aparas? **(A)**.
 Está o recipiente de aparas
 empurrada para dentro?
 (IDEAL 2265) **(B)**.

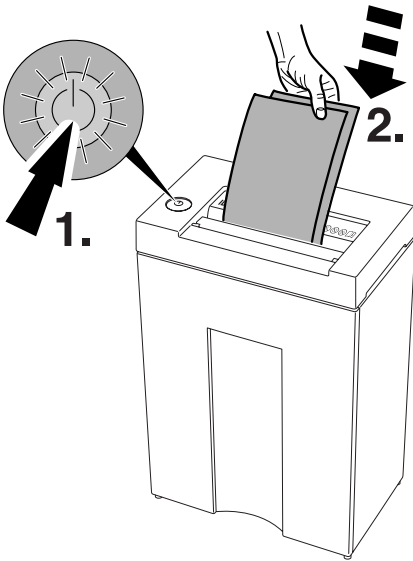
- Возможные неисправности • Mahdolliset viat •
- Možliwe usterki • Possíveis falhas •

IDEAL 2245 • IDEAL 2265



- RUS** Нажата ли кнопка ?
Переключатель горит зеленым светом (1.)? Установите бумагу (2.).
- FIN** Tarkista, että keinukytkin on asennossa  ja että vihreä valo palaa
- PL** Czy przełącznik jest w pozycji  ?
Czy dioda świeci się na zielono ?
- P** Está a interruptor  pressionado?
A luz do interruptor verde está ligada? (1.). Inserir papel (2.).

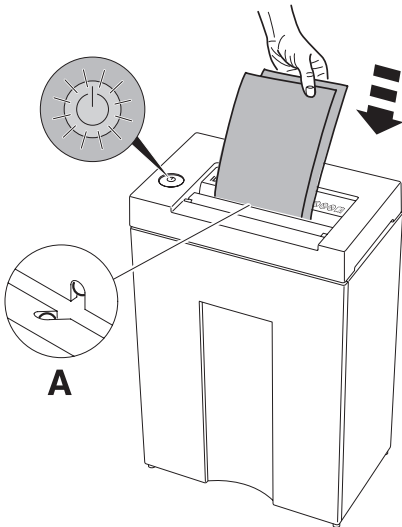

- RUS** Бумага установлена по центру приемного устройства? (фотодатчик) (A)
- FIN** Syötä paperi keskeltä syöttöaukkoa ! (sähkösilmä) (A).
- PL** Czy papier jest wprowadzony do środka otworu? (fotokomórka) (A)
- P** Alimentar o papel dentro do centro da abertura da alimentação ? (sensor de foto) (A).

- Возможные неисправности • Mahdolliset viat •
- Možliwe usterki • Possíveis falhas •

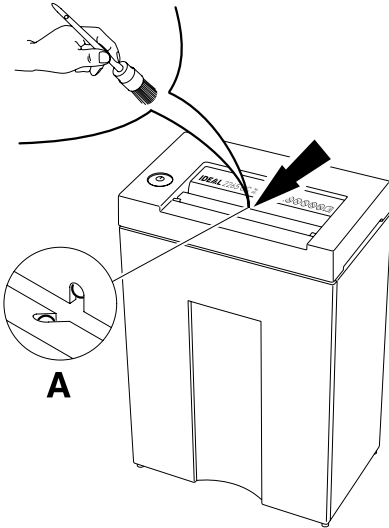

RUS Аппарат не останавливается.

Отключите от сети. Очистите фотодатчик (A) маленькой кисточкой.

FIN Laite ei pysähdy.

Irrota virtajohto pistorasiasta. Puhdista sähkösilmä (A) pienellä harjalla.

PL Urządzenie nie zatrzymuje się.

Wyjąć wtyczkę z gniazda zasilania. Przeczyszczyć fotokomórkę (A) małą szczoteczką (tylko w modelu).

P A máquina não pára. Retirar a ficha. Limpar a sensor de foto (A) com uma pequena escova.

RUS Аппарат автоматически остановил

Сработал датчик перегрева.

Время остывания составляет 10-15 минут.

FIN Laite pysähtyy.

Ylikuormitussuoja. Viilentyminen kestää n. 10-15 min.

PL Urządzenie zatrzymuje się.

Nadmierne przeciążenie. Przerwać pracę na 10-15 minut.

P A máquina pára.

Possíveis sobrecargas Período de arrefecimento: 10 a 15 minutos.

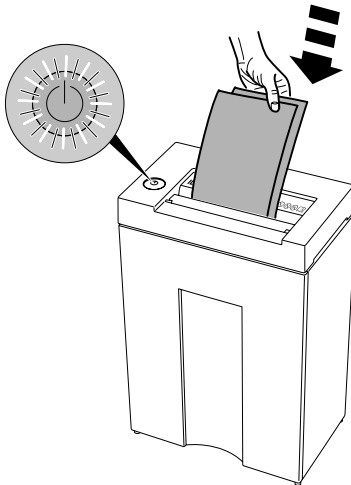

- Возможные неисправности • Mahdolliset viat •
- Možliwe usterki • Possíveis falhas •

IDEAL 2245 • IDEAL 2265



RUS Очищайте корзину уничтожителя в определенное время, по крайней мере ежедневно, чтобы не создавать помех в работе режущей головке уничтожителя.

В случае, если, как описано на странице 15, замятие бумаги не может быть устранено по причине переполнения резервуар-накопителя для отходов, то надо опорожнить этот резервуар-накопитель (см. страницу 17).

FIN Tyhjennä silppusäiliöt riittävän usein, ainakin päivittäin, jolloin leikkuuterät toimivat häiriöttä.

Jos paperitukosta, kuten kuvattu sivulla 15, ei voida poistaa täyttyneestä silppusäiliöstä johtuen, säiliö pitää tyhjentää (katso sivu 17).

PL Opróżniaj kosz na ścinki dostatecznie często, przynajmniej raz dziennie by nie doszło do zakłóceń w pracy głowic tnących.

Jeśli zacięcie papieru nie może zostać usunięte z powodu przepelnienia kosza, należy opróżnić pojemnik na ścinki (zobacz strona 15, 17).

P Retirar sempre o reservatório diariamente, para que não haja interferências com os blocos de cortantes. Se o papel encravar, como explicado não pode ser corrigida, devido ao recipiente de aparas estar cheio, o recipiente deve ser esvaziado (consultar a pág 16, 17).

- Возможные неисправности • Mahdolliset viat •
- Możliwe usterki • Possíveis falhas •

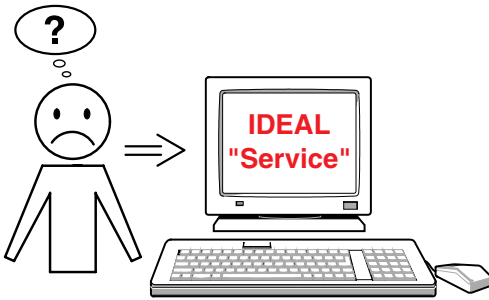

RUS Если не удалось устранить проблему, обращайтесь в сервисную службу

- www.ideal.de → "Service"
service@krug-priester.com

FIN Jos vika laitteessa ei korjaannu edellä mainituilla

korjausmenetelmillä, olkaa hyvä ja ottakaa yhteyttä huoltoon !

- www.ideal.de → "Service"
service@krug-priester.com

PL Jeżeli żadna z metod nie pomoże rozwiązać problemu to:
Skontaktować się z

- www.ideal.de → "serwis"
service@krug-priester.com

P Nenhum dos métodos ajudou na resolução do problema: Contactar a equipa de serviço:

- www.ideal.de → "serviço"
service@krug-priester.com

IDEAL 2245 • IDEAL 2265

RUS Рекомендуемые расходные материалы

FIN Suositeltavat lisälaitteet

PL Zalecane akcesoria

P Acessórios recomendados:



IDEAL 2245, IDEAL 2265

RUS Экологически чистое масло (10 x 0,2 л)

FIN Luontoystävällinen öljy (10 x 0,2 litra)

PL Przyjazny środowisku olej (10 x 0,2 litr)

P Óleo biodegradável (10 x 0,2 litro)

Nr. 9000 611



IDEAL 2345 CC, IDEAL 2265 CC,

RUS Листы, пропитанные маслом (18 листов)

FIN Öljyrttaat (18 ratasta)

PL Naoliwione kartki papieru (18 sztuk)

P Folhas oleadas (18 folhas)

Nr. 9000 631



I.T.E. Listed 802 D

RUS Эта машина одобрена независимыми лабораториями по безопасности в соответствии с инструкциями Европейского экономического сообщества 2006/95/EG и 2004/108/EG.

Информация об уровне шума: уровень шума на рабочем месте меньше максимально допустимого уровня < 70 db (A) по стандарту ISO 7779.

Смотрите точные значения на стр. 28 Точные технические характеристики находятся на этикетке технической спецификации на аппарате.

Возможны изменения без уведомления.

При оформлении заявки по гарантии, указывайте серийный номер уничтожителя, который расположен на шильдике машины.

FIN Tämä laite on hyväksytty itsenäisten laboratorioiden toimesta ja se on EC-säännösten 2006/95/EG ja 2004/108/EG mukainen.

Tietoa äänitasosta:

Äänitaso työpaikalla on vähemmän kuin ISO 7779 mukaisen standardin suurin sallittu taso < 70 db (A).

Katso sivulta 28 tarkka taso.

Tarkat tekniset tiedot löytyvät tarrasta laitteessa.

Oikeudet muutoksiin ilman ilmoitusta pidätetään.

Takuuajan aikana koneessa on oltava originaali tunnistetarra.

- Техническая информация • Teknistä tietoa •
- Dane techniczne • Informações técnicas •

IDEAL 2245 • IDEAL 2265



I.T.E. Listed 802 D

PL Urządzenie zostało sprawdzone przez niezależne laboratoria i spełnia przepisy EC zawarte w 2006/95/EG i 2004/108/EG.

Poziom hałasu :

Poziom hałasu w miejscu roboczym jest mniejszy niż dopuszczalny maksymalny poziom hałasu określony normą ISO 7779, który wynosi < 70 db (A). Przejdź na stronę 28 aby sprawdzić dokładny poziom bezpieczeństwa.

Szczegółowe dane techniczne zawarte są naklejce znajdującej się na urządzeniu.

Zastrzegamy sobie prawo do dokonywania modyfikacji technicznych bez uprzedniego poinformowania.

Aby domagać się gwarancji, urządzenie musi ciągle posiadać oryginalną tabliczkę znamionową.

P Esta máquina está aprovada por laboratórios de segurança independentes e de conformidade com os regulamentos –CE 2006/95/CE e 2004/108/CE.

Nível de ruído:

O nível de ruído no local de trabalho é inferior ao nível máximo permitido de < 70 db (A) pela norma ISO 7779.

Ver pagina 28 para o nivel exacto.

As especificações exactas encontram-se coladas na máquina. Para reclamar a garantia, a máquina deve ser portadora da placa original de identificação.

Sujeito a alterações sem aviso prévio.

		L _{pA} [dB]A	L _{WAAd} [dB]A
2245	4 mm	50	65,5
2245	3x25 mm	50	63,2
2245	2x15 mm	50	68,9
2265	4 mm	50	65,5
2265	3x25 mm	50	63,2
2265	2x15 mm	50	68,9

- Техническая информация • Teknistä tietoa •
- Dane techniczne • Informações técnicas •



- RUS** Krug + Priester имеет сертифицированную систему менеджмента качества в соответствии со стандартом DINEN ISO 9001:2008 и сертифицированную систему экологического менеджмента в соответствии с DIN ISO 14001:2009.
- FIN** Krug + Priester yrityksellä on DIN EN ISO 9001:2008 mukaan sertifioitu laatumjärjestelmä sekä DIN ISO 14001:2009 mukaan sertifioitu ympäristöjärjestelmä
- PL** Krug + Priester posiada certyfikat systemu zarządzania jakością zgodny z normą DIN EN ISO 9001:2008 oraz certyfikat zarządzania środowiskowego zgodnego z normą DIN ISO 14001:2009.
- P** Krug + Priester tem o certificado do sistema qualidade de gestão de acordo com a norma DIN EN ISO 9001 : 9008 e um certificado para o sistema de gestão ambiental de acordo com a norma DIN ISO 14001:2009.

- Повторное использование • Kierrätys •
- Odzysk środków wtórnych • Reciclagem • Ανακύκλωση •

IDEAL 2245 • IDEAL 2265



RUS Пожалуйста, уважайте местные постановления. Передайте нерабочее электрооборудование в соответствующий центр вывоза отходов. Упаковочный материал годен для дальнейшего использования. Избавьтесь от упаковки, не причиняя вреда окружающей среде и сделайте ее годной для повторного использования. **Пожалуйста, заботьтесь об окружающей среде и уничтожайте CD диски, пластиковые карты и другие уничтожаемые материалы отдельно от уничтожаемых бумажных документов. Спасибо!**

FIN Ota huomioon paikalliset lait ja säännökset. Jätä toimimattomat elektroniset laitteet sopivalle jätekeräysasemalle. Pakkausmateriaali on kierrätettävää. Kierrätä pakkausmateriaali ympäristöystävällisesti ja jätä jäte-yhtiön noudettavaksi.

Ajattele ympäristöä ja hävitä tuhotut CD:t, pankkikortit sekä muu tietovälinejäte erillään silputusta paperista. Kiitos!

PL Prosimy pamiętać aby przestrzegać lokalnego ustawodawstwa : elementy nielektryczne powinny być umieszczane w odpowiednio przystosowanych do tego celu miejscach utylizacji. Opakowanie jest w pełni przeznaczone do recyklingu.

Pomyśl o środowisku naturalnym – cząstki płyt CD, kart kredytowych oraz innych zniszczonych nośników pamięci nie wyrzucaj razem ze ścinkami papieru. Dziękujemy!



- P** Por favor, lembre-se de respeitar os regulamentos locais: Entregue, os equipamentos elétricos inutilizáveis, num depósito adequado para o lixo. O material da embalagem é reciclável. Seja amigo do ambiente e facilite a recolha do material reciclável, coloque a embalagem no depósito apropriado. **Por favor pense no meio ambiente e destrua os CDs, cartões de crédito e outros materiais de suporte de dados, separado do papel destruído. Muito Obrigado!**

RUS Декларация о соответствии

FIN EC yhdenmukaisuus todistus

PL EC Deklaracja zgodności

P Declaração de conformidade

- ДАННЫМ ПОДТВЕРЖДАЕМ, ЧТО

- Täten vahvistamme, että
- Niniejszym oświadczamy, że
- Pela presente declaramos que

GS- IDENT. Nr.

2245; 2245 CC; ID Nr. 11224501

2265; 2265 CC; ID Nr. 11224501

- СООТВЕТСТВУЕТ СЛЕДУЮЩИМ УСЛОВИЯМ, ПРИМЕНЯЮЩИМСЯ ДЛЯ ЭТОГО

- noudattaa seuraavia tuotteelle haettuja säännöksiä
- spełnia następujące przepisy dotyczące się
- cumprem as disposições legais seguintes

2004/108/EG:

EMV директива по электромагнитной совместимости (переносимости),
Sähkömagneettista yhteensopivuutta koskeva direktiivi,
Dyrektywa w sprawie kompatybilności elektromagnetycznej,
Directiva de compatibilidade electromagnética.

2006/95/EG

Директива по низким напряжениям, Matalajännitedirektiivi,
Dyrektywa w sprawie sprzętu elektrycznego przewidzianego do stosowania w
określonych granicach napięcia, Directiva de baixa voltagem.

2011/65/EU

директива Европейского Союза, ограничивающая содержание вредных
веществ, RoHS direktiivi, RoHS dyrektywa, RoHS directiva

**- В ЧАСТНОСТИ, ЭТО КАСАЕТСЯ ИСПОЛЬЗУЕМЫХ ГАРМОНИЗИРОВАННЫХ
СТАНДАРТОВ**

- Täyttää harmonisoidut vaatimukset kokonaisuudessaan.
- zastosowano zharmonizowane normy, w szczególności
- Normas harmonizadas utilizadas, normalmente

IEC 60950-1; IEC 61000-3-2; IEC 61000-3-3;

EN 60950-1; EN 55014-1; EN 55014-2; EN 61000-3-2; EN 61000-3-3;

EN ISO 12100; EN ISO 13857; EN ISO 7779

29.12.2009

Datum

M. Priester

- Geschäftsführer -

Официальный представитель по технической документации

Valtuutettu edustaja teknisiä dokumentteja koskien

Autoryzowany przedstawiciel dokumentacji technicznej

Representador autorizado para a documentação técnico.

Krug & Priester GmbH u. Co KG

Simon-Schweitzer-Str. 34

D-72336 Balingen (Germany)

Notizen:

Notizen:

• Уничтожители бумаг • Asiakirjatuhoajat • Niszczarki dokumentów •
• Destruidoras de documentos •



• Резаки и гильотины • Paperleikkurit • Obcinarki i gilotyny • Ciskas e guilhotinas •

